

PROFESSIONAL



**POWER
TOOLS**

УГЛОШЛИФОВАЛЬНАЯ МАШИНА

750W

**M 750
M 750E**

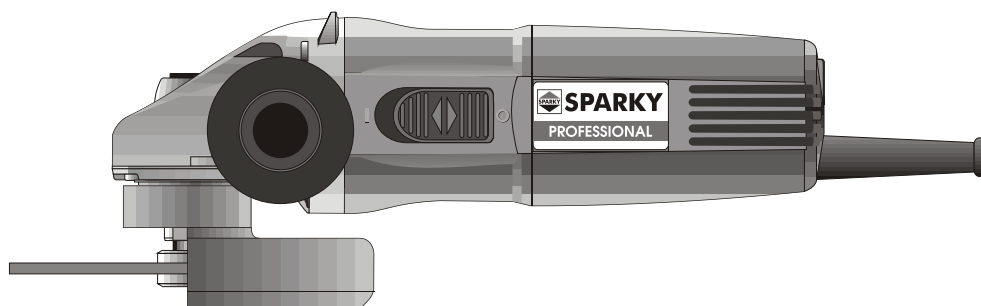

168 732



022

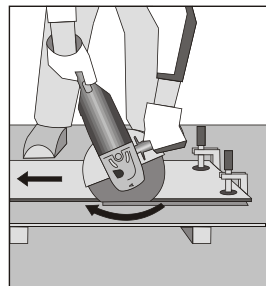
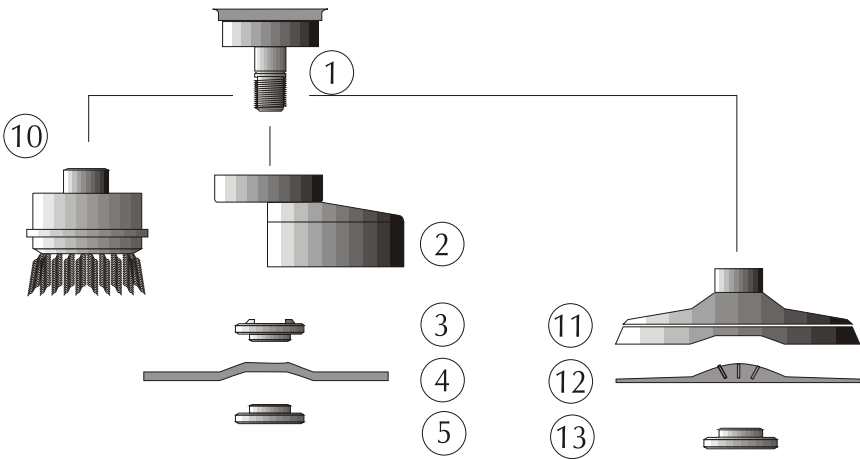
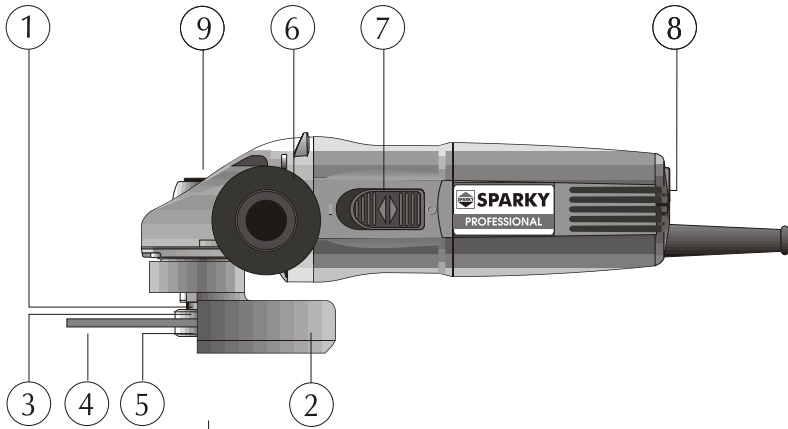

ИНСТРУКЦИЯ ПО ЭКСПЛУАТАЦИИ

ТЕХНИЧЕСКИЕ ДАННЫЕ

Модель	M 750	M 750E
Потребляемая мощность	750 W	750 W
Скорость вращения на холостом ходу	10000 min ⁻¹	2800 - 10000 min ⁻¹
Присоединительная резьба шпинделя	M14	M14
Длина резьбы шпинделя	20 mm	20 mm
Внутренний диаметр шлифовального диска	22,23 mm	22,23 mm
Макс. диаметр абразивного диска	125 mm	125 mm
Макс. толщина шлифовального диска	6 mm	6 mm
Вес	1,6 kg	1,6 kg
Степень защиты (EN 50144)	II	II
Сделано в Болгарии		

Эта модель ручного электроинструмента SPARKY работает от однофазной сети переменного тока. Машина имеет двойную изоляцию в соответствии с EN 50144 и IEC 60745 и может быть включена в розетки без защитных клемм. Радиопомеи соответствуют EN 55014-1, EN 55014-2, EN 61000-3-2, EN 61000-3-3.

ОСНОВНЫЕ ЭЛЕМЕНТЫ

1. Шпиндель
2. Защитный кожух
3. Шайба опорная
4. Абразивный диск
5. Затягивающая гайка
6. Дополнительная рукоятка
7. Выключатель
8. Электронный регулятор скорости вращения (M 750E)
9. Стопор шпинделя

ОСНАСТКА К ЭЛЕКТРОИНСТРУМЕНТУ

10. Металлическая щетка
11. Пластмассовый (резиновый) диск
12. Лист шкурки или полировальный чехол
13. Гайка специальная



ПРОЧИ ПЕРЕД НАЧАЛОМ РАБОТЫ! ВНИМАНИЕ, ОПАСНОСТИ!

Разлетающиеся при работе с углошлифовальной машиной частицы абразива и обрабатываемой детали, прикосновение к вращающимся частям машины могут привести к физическим травмам, а шум при продолжительной работе - к повреждению слуха.

ТРЕБОВАНИЯ ПО ОБЕСПЕЧЕНИЮ БЕЗОПАСНОЙ РАБОТЫ

Перед началом работы с углошлифовальной машиной необходимо убедиться в следующем:

- Напряжение электросети соответствует обозначенному на табличке с техническими данными изделия.
- Выключатель находится в выключенном состоянии. Шлифовальная машина должна включаться и выключаться из сети только при отключенном переключателе.
- Диаметр и толщина диска соответствуют указанным в разделе "Технические данные". Обозначенная на диске допустимая периферийная скорость не должна быть меньше 80 м/с. Диски следует хранить согласно инструкции производителя.
- Питающий кабель и штепсель исправны. В случае неисправности кабеля питания его следует немедленно заменить заранее подготовленным производи-

телем или его представителем штатным кабелем или узлом, во избежание опасностей в результате замены.

ПРИ РАБОТЕ СОБЛЮДАЙТЕ СЛЕДУЮЩИЕ ТРЕБОВАНИЯ БЕЗОПАСНОСТИ:

- Всегда пользуйтесь дополнительной рукояткой и держите электроинструмент двумя руками.
-  Не работайте без предохранительных очков.
-  Применяйте средства защиты от шума!
- Не включайте прибор под нагрузкой и оставляйте его лишь после окончательной остановки диска.
- Следите, чтобы питающий кабель находился вне зоны действия диска.
- Фиксируйте положение обрабатываемой детали в тисках или иным подходящим образом.
- Затягивайте рабочий диск только специально предназначенным для этого ключом, используйте оригинальную план-шайбу и затягивающую гайку.
- Не используйте потрескавшихся или выщербленных дисков.
- Избегайте бокового нажима при прекращении вращения диска после выключения электроинструмента из сети, а также при работе с отрезными дисками.
- До того, как производить любые работы по настройке, ремонту или уходу за инструментом отключите штепсель из розетки питания!
- При работе в запыленной среде пазы инструмента следует поддерживать в чистоте. При необходимости очистки от пыли в первую очередь отключите питание; применяйте неметаллические приспособления для очистки от пыли, следя за тем, чтобы не повредить внутренние детали инструмента.
- Запрещено применение редуцированных втулок или насадок с целью приспособления шлифовальных дисков с отверстиями больших диаметров, против рекомендуемых производителем.
- Ручные электроинструменты SPARKY не следует использовать под дождем, при повышенной влажности (после дождя) или вблизи легковоспламеняющихся жидкостей или газов. Рабочее место должно быть хорошо освещено.
- Убедитесь в том, что искрение при работе инструмента не вызывает опасности для людей, а также в невозможности попадания искр на легковоспламеняемые вещества.
- Уровень шума и вибраций
Замеренные в соответствии с EN 50144 стоимости обычно учитывают:
 - Уровень звукового давления - 89 dB (A)
 - Уровень звуковой мощности - 102 dB (A)
 - Корректированную стоимость ускорения - 3,3 м/с²

УКАЗАНИЯ ПО РАБОТЕ

● Включение - выключение

- Пуск: ползун выключателя 7 сдвигается вперед, пока его передняя часть не попадет в углубление и не застынет.

- Останов: Задний, приподнятый край ползуна 7 нажимается и оставляется самостоятельно вернуться в исходное положение.

● Электронное регулирование скорости вращения (М 750E)

Вращением электронного регулятора 8, расположенного на задней стороне шлифовального электроинструмента, плавно регулируется скорость вращения. Рекомендации о положении регулятора в зависимости от обрабатываемого материала указаны в следующей таблице:

Область применения Положение регулятора

1. Шлифовка пластмасс пластмассовым диском и шкуркой	A - C
2. Шлифовка дерева и очистка лакокрасочных покрытий	B - D
3. Шлифовка металла пластмассовым диском и шкуркой	C - F
4. Очистка ржавчины металлической щеткой	D - F
5. Грубая очистка, резка металла или камня	G
6. Полировка пластмассовым диском и мешочком для полирования	A - B

Модель М 750E оснащена электронным устройством для плавного регулирования числа оборотов.

Электронное устройство обеспечивает и плавное регулирование числа оборотов для выбора оптимальной скорости шлифования, резки и полировки соответствующего материала.

● Защитный кожух

Защитный кожух 2 должен быть всегда установлен на электроинструменте! Его можно сдвинуть в нужном направлении, ослабив затягивающий болт отверткой. Положение кожуха зависит от того, с какой стороны находится дополнительная рукоятка.

● Смена диска

Шпиндель 1 шлифовальной машины фиксируется нажатием кнопки 9, расположенной на редукторной коробке машины.

ВНИМАНИЕ! Не допускается нажатие кнопки во время вращения шпинделя.

(При нажатой кнопке шпиндель поворачивается в направлении обратном обозначенному на кожухе 2 до явной фиксации шпинделя.) Гайка 5 откручивается специальным ключом. Новый диск устанавливается на опорной шайбе 3 лицевой стороной вверх, а гайка 5 завинчивается плоской стороной к диску специальным ключом. Примените бумажные подставные шайбы, если диск ими укомплектован. После смены диска необходимо проверить работу углошлифовальной машины на холостом ходу в течение одной минуты. При вибрации или биениях следует немедленно поменять диск. Металлические щетки 10 привинчиваются непосредственно к шпинделю 1 с помощью гаечного ключа. (Проверьте соответствует ли длина резьбы щеточной насадки глубине резьбовой посадки шпинделя.)

Шлифовка шкуркой и полировка осуществляются посредством пластмассового (каучукового) диска 11, на который предназначенная для полировки шкурка 12 надевается в виде чехла.

Пластмассовый диск 11 устанавливается на опорную шайбу 3 и притягивается специальной гайкой 13, входящей в укомплектовку изделия. При использовании диска со вставной гайкой, его посаживают непосредственно на шпиндель, без затяжной гайки 5, с помощью гаечного ключа. Диск со вставной гайкой может быть изготовлен из смолосодержащей губки, пенополиуретана с несущим пластмассовым вкладышем с гайкой, причем собственно полировальный лист шкурки или войлока крепят к диску с помощью системы „липучки“. После замены диска запустите инструмент порабатывающую на минутку, без нагрузки. Вибрирующие или неравномерно вращающиеся диски следует тут же заменить.

● Дополнительная рукоятка

Обычно дополнительная рукоятка 6 устанавливается с левой стороны углошлифовальной машины. Ее можно поставить и с правой стороны, если так удобнее работающему.

● Разворот корпуса

Корпус углошлифовальной машины можно развернуть на 90 или 180 градусов. Первое положение в основном нужно при резке, а второе, когда работающий хорошо владеет левой рукой. В обоих случаях это должно быть сделано в сервисном центре для электроинструмента SPARKY.

● Рекомендации

При работе отрезным диском не применять нажим, не вести диск поперек линии отреза. Работать умеренной подачей, соответствующей обрабатываемому материалу. Соблюдать направление резки. Инструмент следует вести в направлении, обратном вращению диска. В ином случае существует опасность внештатного выхода диска из паза отреза.

При резке профильного железа и труб прямоугольного сечения рекомендуется начинать работу с торца наименьшего размера. При шлифовке не оказывайте сильного нажима на обрабатываемую поверхность, а передвигайте диск плавно вперед-назад. Легкие металлы обрабатываются специальными дисками. Наилучшего результата при грубой шлифовке можно добиться при наклоне диска к обрабатываемой поверхности в 30-40 градусов. Никогда не используйте предназначенные для резки диски для грубой шлифовки. Использование дисков толще 6 мм не рекомендуется.

● Обслуживание и ремонт

Эти модели углошлифовальных машин не нуждаются в каком-либо особом обслуживании. Кроме замены диска и установки защитного кожуха под определенным углом, остальные операции могут проводиться только обученным персоналом в сервисных центрах электроинструмента SPARKY.

● Гарантийный срок

Гарантийный срок срок электроинструментов SPARKY определяется в гарантийной карте.

На дефекты, возникшие вследствие естественного износа, перегрузки или неправильной эксплуатации, гарантийные обязательства не распространяются. Остальные, возникшие в гарантийный период дефекты, устраняются без дополнительной оплаты путем замены или ремонта.

Рекламация на электроинструмент SPARKY признается если он возвращен поставщику или представлен в гарантийный сервис в неразобранном (первоначальном) виде.